



Handboek Regionaal Expert Team

Update februari 2024

Inleiding

De Jeugdhulpregio FoodValley heeft het Regionaal Expert Team (RET) FoodValley in oktober 2019 opgericht en is actief sinds januari 2020. Het RET FoodValley heeft als doel complexe, vastgelopen problematiek van jeugdigen die binnen de Jeugdwet (0-23 jaar) vallen passende hulp te bieden, waar de lokale teams en Gecertificeerde Instellingen (GI) zelf niet uitkomen. Jeugdigen tot 23 jaar worden per situatie beoordeeld en worden zo nodig besproken op het RET.

In dit handboek worden de visie, de werkafspraken en werkwijze van het RET in FoodValley weergegeven. Het handboek wordt elk jaar na de evaluatie op de RET dag in maart geüpdatet waar nodig.

Inleiding	2
1. Het Regionaal Expert Team	4
1.1 Functies van het RET	4
1.2 Randvoorwaarden RET FoodValley	5
1.3 Samenstelling RET	5
1.4 Kwaliteitseisen expert teamleden	5
1.5 Ervaringsdeskundigheid	6
1.6 Pool ervaringsdeskundigen FoodValley.....	6
1.6 Jeugdige, ouders en verwijzer aan tafel	6
2. RET FoodValley.....	7
2.1 Aanmelden	7
2.2 Advies	7
2.3 Evaluatie/Follow up aanmelding	8
2.4 Verantwoordelijkheden.....	8
2.5 Jaarlijkse RET dag.....	8
2.6 Evaluatie RET	8
2.7 Managers overleg	8
2.8 Samenwerking binnen FoodValley	9
3. Samenwerkingsafspraken: <i>Basis in ons partnerschap</i>.....	10
3.1 Het Regionaal Expert Team	10
3.2 Uitgangspunten	11
4. Samenwerking met andere partners	12
4.1 De Gelderse Verbeter Agenda Jeugdbescherming.....	12
4.2 Bovenregionale functie	13
4.3 Expertise toevoegen	13
5 Financiering.....	14
5.1 Bekostiging en facturatie.....	14
5.2 Afhandeling facturen.....	14
Bijlage 1: Werkproces aanmelding RET	15
Bijlage 2: Routewijzer verwijzers RET	16
Bijlage 3: Checklist RET	17
Bijlage 4: Folder RET	18
Bijlage 5: Deelovereenkomst Ambulant, Verblijf en Veiligheid.....	19
Bijlage 6: Escalatiemodel bij stagnerende samenwerking	20
Bijlage 7: Expertise om toe te voegen aan een RET bespreking.....	22

1. Het Regionaal Expert Team

1.1 Functies van het RET

De belangrijkste taken van een RET zijn:

- Voor iedere jeugdige en het gezin uit de regio een passende oplossing met perspectief, ongeacht de complexiteit van de zorgvraag.
- Een bijdrage leveren aan een lerend jeugdstelsel door te leren van casuïstiek.

Dit wordt uitgewerkt in de volgende functies:

1. Consultatie en advies

Een RET kan door zowel een ouder of jeugdige als een professional om advies gevraagd worden rondom een vastgelopen zorgvraag. In principe geeft een RET op alle vraagstukken een antwoord.

2. Procesregie

Zorgvragen die zijn vastgelopen op de inhoud (niemand weet wat de oplossing is) of op de samenwerking tussen partijen kunnen worden losgetrokken door het RET. Zij hebben hiervoor de functie procesregie ingericht aan de hand van vier stappen: aanmelding/triage, overleg over de zorgvraag (gezamenlijke analyse en planvorming), monitoren en afschalen/afsluiten van de gemaakte plannen. De rol van de procesregisseur is ervoor te zorgen dat alle hulpverleners/ partners die nodig zijn voor een doorbraak tot een gezamenlijk plan komen en dit ook uitvoeren. In dit plan zijn het doel, de rollen en taken duidelijk beschreven en vindt er monitoring op de uitvoering plaats. De melders, ouders en jeugdigen worden bij het overleg over de zorgvraag uitgenodigd.

3. Signaleren en adviseren

Het RET registreert de casuïstiek in de landelijke monitor. Op basis van de hierin geregistreerde gegevens maakt het RET periodiek een rapportage van de binnen hun regio aangedragen en opgepakte vastgelopen zorgvragen. Deze rapportage gaat in op gesignaleerde ontwikkelingen en knelpunten. De ontwikkelingen en knelpunten worden voorzien van een advies. Deze analyse wordt onder de aandacht gebracht bij de lokale regionale bestuurders en partners, bij de bovenregionale expertisenetwerken en, waar nodig, bij landelijke bestuurders en partners.

4. Leren van vastgelopen zorgvragen

De opgepakte vastgelopen zorgvragen worden waar nodig intern of extern geëvalueerd. Deze evaluaties zijn gericht op het bespreken van zowel de samenwerking als de inhoudelijke knelpunten en oplossingen. De uitkomsten van deze evaluaties worden indien nodig vertaald naar adviezen richting de moederorganisatie van de betrokken melders (gemeenten en gecertificeerde instellingen) en hulpverleners. Naast evaluaties van vastgelopen zorgvragen wordt geleerd in de vorm van intervisie, en collegiale peerreviews tussen RET's. Maandelijks vindt er een RET - BOEG overleg plaats die vormgeeft aan deze leervormen. Deze leervormen zijn primair gericht op het verbeteren van de eigen werkwijze van het RET en de expertisenetwerken.

1.2 Randvoorwaarden RET FoodValley

Jeugdhulpregio FoodValley werkt vanuit de visie 'Ons Verhaal'. Het accent ligt op het ondersteunen van jeugdige en ouders, normaliseren en zo thuis als mogelijk (Ons Verhaal, 2019). Het RET FoodValley kiest voor zo thuis mogelijke, perspectief biedende oplossingen om breakdown en (over) plaatsing van jeugdigen te voorkomen. Het RET heeft mandaat op grond van samenwerkingsafspraken met de zorgaanbieders en gemeenten om doorbraken te realiseren in complexe casussen, maatwerkoplossing te realiseren in deze samenwerking.

1.3 Samenstelling RET¹

Kernteam

Het RET heeft een vast kernteam. Dit zijn een voorzitter/coördinator (20 uur), secretariële ondersteuning (4 uur), een beleidsadviseur (1 uur) en medewerkers van de jeugdhulpaanbieders en GGZ instellingen.

De volgende zorgaanbieders participeren in het RET FoodValley: 's Heerenloo, Stichting Breder, Youke, Timon, Pluryn, Pactum, Entrea Lindenhout, Karakter, Pro Persona Jeugd en een ervaringsdeskundige van Team Ed16.

Het RET werkt in een driehoek met gemeenten, beleid en contractmanagement.

Flexibele schil

Naast de vaste kern van jeugdhulpaanbieders zijn alle aanbieders die gecontracteerd zijn in de Jeugdhulpregio FoodValley onderdeel van de *flexibele schil*. Deze schil is beschikbaar om hun expertise in te zetten om oplossingen te realiseren. Er is een lijst met contactgegevens van de gecontracteerde jeugdhulpaanbieders, GGZ en beleidsadviseurs uit de FoodValley beschikbaar in Vendorlink waar de voorzitter/coördinator toegang toe heeft. De samenwerkingsverbanden onderwijs behoren eveneens tot deze flexibele schil om vanuit hun expertise bij te dragen aan een oplossing. Hiervoor is een app groep ontwikkeld.

1.4 Kwaliteitseisen expert teamleden

- Kernteamleden zijn vrijdenkende senioren met een achtergrond als gedragsdeskundige of aantoonbare kennis en/of ervaring over ontwikkelingspsychologie en psychopathologie.
- Zij hebben kennis van de normale en afwijkende ontwikkelingspsychologie van jeugdige, adolescent en volwassenen, het gezin als systeem en bijbehorende diagnostiek en behandeling.
- Zij hebben ervaring met de dynamiek van een vastgelopen zorgvraag.
- Er is ruime kennis en ervaring op het brede terrein van jeugd- en volwassenproblematiek. Kennis van de sociale kaart, zowel regionaal als landelijk, is van belang. Zij zijn in staat om onderscheid te maken tussen casuïstiek, managementprocessen en financieel beleid en daar een juiste afweging in te maken.
- Een kernteamlid heeft inzicht in en overzicht (of kan dit intern verkrijgen) op de capaciteit en de wachtlijst van het zorgaanbod van de vertegenwoordigde organisatie en/of sector en weet welke creatieve inzetmogelijkheden er zijn bij de aanbieders die hij/zij vertegenwoordigt.

¹ Zie Deelovereenkomst Verblijf bijlage 9 Regionaal Expert Team
<https://www.jeugdfv.nl/aanbieders/inkoop>

- Een kernteamlid is in staat creatief en out of the box te denken en heeft voldoende mandaat om bij de betrokken organisaties de RET adviezen te borgen.
- De kernteamleden dienen, onder leiding van de voorzitter, in staat te zijn om een veilige en prettige gespreksfeer te creëren.

1.5 Ervaringsdeskundigheid

Sinds 2023 is er een ervaringsdeskundige toegevoegd aan het kernteam van het RET. Hij vertegenwoordigt het perspectief van de jeugdige vanuit een respectvolle houding.

De ervaringsdeskundige kan zich verplaatsen in de jeugdige: hoe zou ik dit vinden? Daarbij put de ervaringsdeskundige met regelmaat uit eigen ervaringen: Wat vond ik er toen van en heeft het geholpen? Daar komen vaak vragen uit voort die gesprekken opleveren die het belang en het recht van de jeugdige behartigen. Respect voor elkaar en elkaars expertise is belangrijk in de samenwerking en de reden waarom het zo goed werkt binnen het RET Foodvalley.

Het kernteam van het RET FoodValley ervaart de aanwezigheid van de ervaringsdeskundige als helpend in het proces van de jeugdige omdat hiermee de jeugdige een stem krijgt en zich gehoord en gezien weet, waardoor het hulpverleningsproces een grotere kans van slagen krijgt omdat het gedragen wordt door de jeugdige en zijn ouders.

De ervaringsdeskundige is een vast lid van het kernteam en daardoor overal bij betrokken is. De keuze wanneer en hoe bij te dragen is aan de ervaringsdeskundige. Daarnaast nodigt de voorzitter de ervaringsdeskundige regelmatig uit tijdens het RET om bij te dragen aan het gesprek.

1.6 Pool ervaringsdeskundigen FoodValley

Het is de wens van de FoodValley om, naast de deelname aan het RET, een pool van ervaringsdeskundigen te hebben in de FoodValley. Deze kunnen dan gekoppeld worden aan de jeugdigen, indien gewenst. Verwacht wordt dat de inzet van een ervaringsdeskundige de jeugdige helpt in zijn/haar proces van herstel.

Het RET is bezig met het realiseren van financiële middelen hiervoor in 2024 en zal ondersteunen in het realiseren van een FoodValley pool met ervaringsdeskundigen.

1.6 Jeugdige, ouders en verwijzer aan tafel

Het uitgangspunt van het RET is dat wordt gepraat *met* de ouders, jeugdigen en verwijzer en niet *over*. Hierbij gelden de volgende richtlijnen:

- Zonder verwijzer en jeugdigen/ouders geen overleg, tenzij... Dit is onderdeel van het proces.
- Het vertrekpunt is zoveel als mogelijk aan te sluiten bij wensen van ouders en jeugdigen.

2. RET FoodValley

2.1 Aanmelden

Sinds 2022 is het aanmeldingsformulier voor het RET hetzelfde als het aanmeldingsformulier voor de zorgaanbieder, ontworpen door de Gelderse Verbeteragenda Jeugd (GVJB aanmeldformulier, zie website Jeugdhulpregio FoodValley²). Het werkproces voor een aanmelding is te vinden in bijlage 1.

Als hulpmiddel voor aan te melden casuïstiek is de *Routewijzer* gemaakt (zie bijlage 2). Een aanmelding kan schriftelijk of telefonisch worden gedaan. De voorzitter/coördinator screent de aanmelding (zie bijlage 3) en stemt af met de verwijzer en zo nodig met een kernteam lid van het RET voordat definitief overgegaan wordt tot bespreking bij het RET. De jeugdige en ouder krijgen een uitnodigingsbrief per mail, alsook een folder van het RET (zie bijlage 4).

De aangeleverde documentatie wordt bewaard in het beveiligde systeem Jeugdnet. De wettelijke bewaartermijn is 15 jaar, waarna de gegevens worden verwijderd.

Aandachtspunten:

- Voor een aanmelding bij het RET is toestemming van de jeugdige vanaf 16 jaar nodig. Van 0-15 dienen de ouders toestemming te geven.
- De verwijzer brengt de jeugdige, ouders en alle betrokkenen op de hoogte van de datum en tijdstip van de RET bespreking.
- De verwijzer is verantwoordelijk voor de aanlevering van alle benodigde informatie en documenten.
- Het RET nodigt alle betrokken uit per email.

2.2 Advies

Om tot een advies te komen spreekt het RET met meerdere personen, zoals de jeugdige, de ouders en/of wettelijke vertegenwoordigers en andere belangrijk personen voor de jeugdige. Het RET praat *met* en niet *over* jeugdigen. Het advies wordt namens het RET FoodValley uitgebracht. Tijdens de bespreking bij het RET is het belangrijk dat er geen behandelrelatie bestaat tussen een RET- deelnemer met de jeugdige en zijn of haar ouders. Het advies van het RET is een leidend en bindend advies (volgens de samenwerkingsafspraken). In deze lijn mogen we alles doen om te zorgen dat de oplossingen tot uitvoering komen. Een gegeven in deze zijn de huidige wachtlijstproblematiek, de arbeidsmarktkrapte en andere thema's. Deze thema's zijn echter geen excuus voor het RET om zich niet tot het uiterste in te spannen voor een passende oplossing

Het streven is om het advies na één week aan alle betrokkenen toe te sturen per beveiligde email. De adviezen van het RET omvatten acties, meerdere elementen: een advies op zowel lange als korte termijn in combinatie met een plan A en plan B. In het advies is zowel de casus- als procesregie vastgelegd.

Wanneer op het RET de zorgorganisatie van een kernteamlid ingezet wordt, zet het kernteamlid het

² <https://www.jeugdfv.nl/professionals/regionaal-expert-team>

aanmeldformulier en het adviesverslag (hiervoor wordt toestemming gevraagd aan jeugdige en ouders tijdens de bespreking) intern door als aanmelding, mocht dit nog niet gebeurd zijn.

2.3 Evaluatie/Follow up aanmelding

Na zes tot acht weken vindt een evaluatie en zo nodig follow-up plaats. Wanneer een advies binnen twee weken niet wordt opgevolgd of kan worden opgevolgd om welke reden dan ook, dient verwijzer contact op te nemen met de voorzitter en wordt zo nodig een vervolgesprek ingepland.

2.4 Verantwoordelijkheden

De casusregie en daarmee de verantwoordelijkheid blijft belegd bij de verwijzer en desbetreffende gemeente. Het RET biedt indien nodig procesregie, waarin domein overstijgend mandaat is afgesproken. Dit betekent dat de voorzitter de verwijzer ondersteund tot het advies van het RET opgevolgd is.

2.5 Jaarlijkse RET dag

Voor een goede samenwerking in en met het RET vindt er jaarlijks een RET dag plaats. Op deze dag vindt een teambuilding met het kernteam plaats en worden in het middagedeelte de jeugdhulpaanbieders en verwijzers de Jeugdhulpregio FoodValley uitgenodigd. Tijdens deze middag worden ervaringen uitgewisseld en leerpunten opgehaald. Het doel is met deze input het RET FoodValley continue te verbeteren. Dit wordt uitgewerkt in de jaarplanning van het RET.

2.6 Evaluatie RET

Het RET evalueert jaarlijks met het kernteam en betrokken beleid uit de regio en verwerkt dit in een jaarverslag. Dit jaarverslag wordt aan alle partners in de regio aangeboden en is te vinden op de website van de Jeugd FoodValley³

2.7 Managers overleg

De managers van het kernteam van het RET worden geacht hun medewerkers in staat te stellen de doelstellingen van het RET te realiseren. Twee keer per jaar vindt een zogenaamd managers overleg plaats. Hieraan nemen de managers van het kernteam van het RET, contractmanagement, beleidsondersteuning en de voorzitter/coördinator van het RET deel. Het doel van dit overleg is het functioneren van het RET, de resultaten, de knelpunten, de financiële afwikkeling en ontwikkelpunten van het RET te bespreken. Er is nauwe samenwerking met de Fysieke Advies Tafel (FAT) waar de zorgaanbieders aan deelnemen. Hiermee beoogt de FoodValley een goede samenwerking te creëren om gezamenlijke verbeteringen voor de jeugdige en zijn systeem te bewerkstelligen.

³ <https://www.jeugdfv.nl/professionals/regionaal-expert-team>

2.8 Samenwerking binnen FoodValley

De Jeugdhulpregio FoodValley is een dynamische regio. Het RET stemt af met de projecten Voordeur verblijf (gericht op een toegang tot verblijf), het Gezonde Alternatief (het organiseren van kleinschalige woonvoorzieningen), het Regionaal Veiligheid Team (RVT) en ambulante alternatieven, passend bij hulpvragen binnen de Jeugdhulpregio. Ook zoekt het RET actief samenwerking met andere relevante projecten en partners om samenhang te borgen. Het RET organiseert jaarlijks een *RET on Tour* langs alle lokale teams en de GI's om de samenwerking te bevorderen en leerpunten op te halen.

3. Samenwerkingsafspraken: *Basis in ons partnerschap*

De Jeugdhulpregio FoodValley, jeugdzorgaanbieders en gemeenten in afstemming met onderwijs, willen zorgdragen voor alle jeugdigen in de regio die dat nodig hebben. Dat gebeurt vanuit de onderstaande intentie. Deze en overige afspraken zijn opgenomen in de deelopovereenkomsten ambulante, verblijf en veiligheid⁴.

3.1 Het Regionaal Expert Team

- Het RET is een onafhankelijk overleg dat twee wekelijks bijeenkomt.
- Het RET heeft de verantwoordelijkheid om namens de gemeenten, Jeugdhulpaanbieders en Gecertificeerde Instellingen te komen tot een oplossing in complexe casussen.
- Het RET heeft daarbij de opdracht om te komen tot een integrale oplossing. Hiertoe heeft het RET de benodigde (materiele) mandaten vanuit gemeenten, Jeugdhulpaanbieders en Gecertificeerde Instellingen om tot deze oplossing te komen.
- Het RET wordt ingeschakeld in complexe casussen voor het formuleren van en komen tot passende oplossing in die casus.
- Het RET wordt ingeschakeld als de meeste passende hulp niet beschikbaar is (zoals bij voorkomen van breakdown en onnodig herplaatsen). Het RET wordt geacht hierin out-of-the-box oplossingen en of samenwerkingsverbanden voor te stellen.
- Het RET signaleert de leemte in aanbod van hulp of signaleert dat actieve regie onvoldoende tot uitvoering komt. Deze worden teruggekoppeld aan betreffende gemeente en indien mogelijk opgepakt door de gemeente.
- Het RET geeft geen advies en maar komt met een passende, integrale en tijdige oplossing. Om te komen tot de uitvoering van dit advies kunnen meerdere gesprekken nodig zijn.
- Het RET komt met een oplossing in een casus waaraan Jeugdhulpaanbieders onderdeel van het Inkoopnetwerk en de gemeente zich conformeren. Inclusief de financiële afhandeling (binnen de bestaande contractafspraken zoals vastgelegd in de tussen Jeugdhulpaanbieders en gemeenten overeengekomen proces- en deelopovereenkomsten) en het gewenste tijdsplan.
- Het RET is geen formeel verwijzer in de zin van de Jeugdwet. De door het RET aangedragen oplossing dient formeel vastgesteld te worden door de daarvoor verantwoordelijke gemeente dan wel Gecertificeerde Instelling.

⁴ Zie bijlage 5 Deelopovereenkomst Veiligheid en bijlage 9 Deelopovereenkomst Ambulant en Verblijf <https://www.ieugdfv.nl/aanbieders/inkoop>

3.2 Uitgangspunten

- Een casus van een jeugdige die ter bespreking wordt ingebracht in het RET is van alle deelnemers van het RET - Jeugdhulpaanbieders, Gecertificeerde Instellingen en gemeente.
- Voor de oplossingen in casussen en de uiteindelijk te verstrekken jeugdhulp wordt door het RET eerst de opties van aanbod van jeugdhulp binnen de grenzen van de gemeenten van het Samenwerkingsverband FoodValley verkend, enkel en alleen wanneer de specifieke of meest passende Jeugdhulp niet binnen die grenzen beschikbaar is, wordt gekeken naar passende Jeugdhulp buiten de grenzen van de gemeenten van het Samenwerkingsverband FoodValley.
- Voor de oplossingen in casussen en de uiteindelijk te verstrekken jeugdhulp wordt door het RET geen gebruik gemaakt van Jeugdhulpaanbieders die geen onderdeel zijn van het Inkoopnetwerk.
- Voor de oplossingen in casussen en de uiteindelijk te verstrekken jeugdhulp blijft maatwerk mogelijk waar dit nodig is. Daarbij behoort ook de mogelijkheid om bij zeer specialistische Jeugdhulp gebruik te maken van Jeugdhulpaanbieders die geen onderdeel zijn van het Inkoopnetwerk.
- Als regionaal een bepaalde vorm van jeugdhulp niet voorhanden is signaleert het RET deze leemte bij gemeente. Het RET draagt zorg voor een tussentijds plan om een overbrugging te organiseren.
- Het RET stelt zich respectvol op naar Jeugdige en Ouder(s) en houdt bij het komen tot een advies rekening met de godsdienstige gezindheid, levensovertuiging en culturele achtergrond van Jeugdige en Ouder(s).
- Het RET werkt binnen de wettelijk kaders, waaronder in ieder geval begrepen de Jeugdwet, Besluit Jeugdwet, Regeling Jeugdwet en de Verordeningen Jeugd van de gemeente in de Jeugdhulpregio FoodValley.

4. Samenwerking met andere partners

4.1 De Gelderse Verbeter Agenda Jeugdbescherming

Sinds 2019 loopt het project de Gelderse Verbeteragenda Jeugdbescherming (GVJB). Hierin staat de samenwerking tussen het lokale team met medewerkers van de GI centraal. De zeven jeugdhulpregio's in Gelderland hebben samen met vier Gecertificeerde Instellingen, drie Veilig Thuisorganisaties en de Raad voor de Kinderbescherming een Verbeteragenda voor de Jeugdbescherming opgesteld. Aanleiding hiertoe was het rapport 'Kwetsbare kinderen onvoldoende beschermd' van de Inspectie Gezondheidszorg en Jeugd (2019). De ambitie van de verbeteragenda is om beter met elkaar te gaan samenwerken, vanuit één visie, met dezelfde werkwijze en eenduidige formulieren⁵.

De verbeteragenda stelt dat het RET ingeschakeld moet worden waar het aanbod en de tijdige inzet van jeugdhulp (toch) niet passend is, of waar de jeugdzorgaanbieder inschat dat geschakeld moet worden met het Regionaal Expert Team i.v.m. een wenselijke doorbraak. De GVJB beschrijft hierover het volgende:

“De jeugdbeschermer informeert zijn teamleider van de Gecertificeerde Instelling. Deze legt direct contact met de regionale contactpersoon binnen de jeugdhulpregio om dit te melden. Gezamenlijk bespreken zij de redenen van het niet hebben kunnen vinden van tijdige en passende hulp (wachttijden, visieverschil, het mogelijk te laat inschakelen RET). Het gesprek heeft als doel om na de analyse te komen tot de juiste stap om te komen tot de daadwerkelijke inzet van de noodzakelijke hulp. De teamleider van de GI, maar ook de regionale contactpersoon kan besluiten om hiertoe bestuurlijk te escaleren. Dit gesprek en zo nodig de bestuurlijke escalatie moeten binnen een week plaats vinden. Uitgaande van de hoge uitzonderlijkheid dat bestuurlijke escalatie nodig zal zijn.” Deze escalatieladder is te vinden in bijlage 6.

⁵ <https://www.gvjb.nl/>

4.2 Bovenregionale functie

Het RET FoodValley is voor zowel de Utrechtse als Gelderlandse gemeenten in de regio FoodValley. Als Jeugdhulpregio is gekomen om deel te zijn van de G7 en daarmee is het RET deelgenoot van het Bovenregionale Expertisecentra Gelderland (BOEG). Het BOEG wordt gefinancierd door VWS. Het BOEG ondersteunt de RET's middels consultatie & advies, het organiseren van zorg en in het leren en delen van kennis.

4.3 Expertise toevoegen

Naast BOEG is ook het Centrum Consultatie en Expertise (CCE) beschikbaar om mee te denken op casusniveau. Het RET heeft de mogelijkheid om expertise toe te voegen aan haar bespreking (zie bijlage 7). Aanvullend kan het RET procesregie van het BOEG vragen om aan te sluiten bij RET overleggen van zeer langdurige en complexe problematiek.

5 Financiering

5.1 Bekostiging en facturatie

De verantwoordelijke gemeente, volgens het woonplaatsbeginsel, bekostigt de deelname van de zorgaanbieders aan het RET. In 2023 en 2024 geldt hier een afwijkende regel, omdat de deelnemende zorgaanbieders worden betaald uit zogenaamde BOEG gelden. In 2025 dienen de gemeenten deelname weer zelf te gaan bekostigen.

De aanwezigheid bij het RET wordt vergoed op basis van het dan geldende tarief voor *Consulatie en Advies* zoals opgenomen in de deelovereenkomsten binnen de FoodValley. Dit geldt zowel voor het vaste kernteam van het RET als de deelnemende zorgaanbieders uit de flexibele schil. Het tarief is inclusief reis- en voorbereidingstijd (zie Protocol bedrijfsvoering, website Jeugd FoodValley⁶).

5.2 Afhandeling facturen

Per kwartaal ontvangt het kernteam een overzicht van de ingezette expertise van de voorzitter/ coördinator.

De aanwezige flexibele schil dient zelf zorg te dragen voor het indienen van hun factuur. De factuur moet binnen 30 dagen na het aflopen van het voorgaande kwartaal binnen zijn. Onder vermelding van: Uren RET FoodValley. De factuur dient een btw-nummer en KvK-nummer te bevatten.

De factuur dienen per email te worden gestuurd naar factuur@jeugdfv.nl ovv RET FoodValley.

Het Knooppunt draagt zorg voor de afwikkeling van de facturatie. Zij ontvangt de kwartaal factuur van de zorgaanbieders. De voorzitter dient per kwartaal een overzicht met bijgewoonde uren per zorgaanbieder, per RET, in bij de medewerker bedrijfsvoering van het Knooppunt. Na controle worden de facturen uitbetaald aan de zorgaanbieders.

⁶<https://www.jeugdfv.nl/aanbieders/bedrijfsvoering>

Bijlage 1: Werkproces aanmelding RET

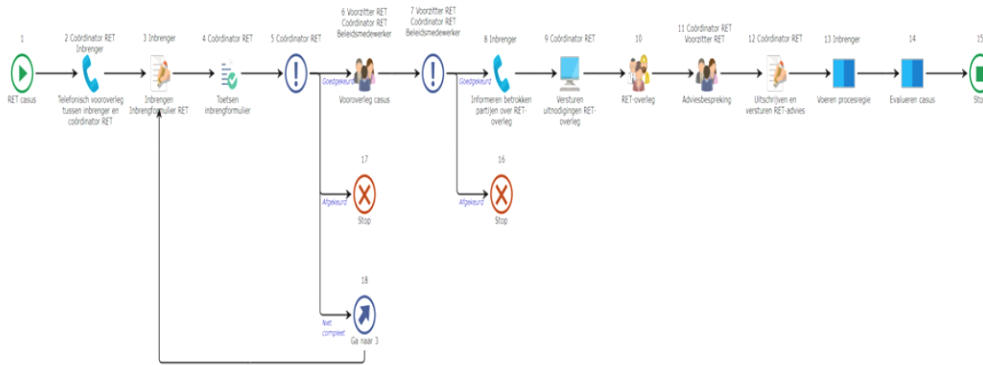

ROUTEWIJZER VERWIJZERS RET

Over welke problematiek kan het gaan?

- Wanneer er sprake is van complexe en uitzichtloze problematiek op verschillende leefgebieden.
- Wanneer er sprake is van comorbiditeit.
- Wanneer er sprake is van handelingsverlegenheid bij de inbrenger.
- Wanneer er stagnerende samenwerking is tussen hulpverlenende partijen.
- Wanneer het perspectief ontbreekt zoals een vervolgplek.
- Omdat de hulpverlening niet op tijd beschikbaar is of geleverd wordt.
- Omdat de hulpverlening structureel niet beschikbaar is.
- Wanneer inzet van andere partijen nodig is om een doorplaatsing te voorkomen.
- Wanneer er vraag is naar een maatwerkconstructie met financiële consequenties.
- Wanneer vertrouwen in de huidige hulpverlening ontbreekt.

Contra indicaties RET

- Acute noodgevallen
- Wachtlijsten omzeilen

Twijfel je of een aanmelding bij het RET passend is? Neem contact op met het RET, de voorzitter denkt graag met je mee!



Heb je gedacht aan...

- Een overleg met de gedragswetenschappers of senior van het Lokale Team (LT) of Gecertificeerde Instelling (GI) en eventueel het meedenken door het Centrum voor Consultatie en Expertise (CCE) of andere expertise?
- Duidelijke afspraken over de casusregie?

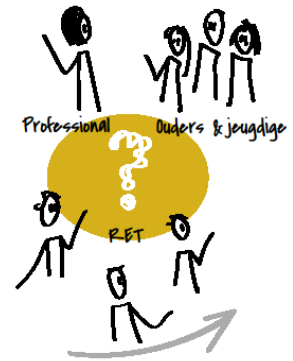

Wat doet het RET?

1. Consultatie en advies

Je kunt contact leggen met het RET om mee te denken over een oplossing waar jij geen antwoord op hebt.

2. Bespreking RET

Als het nodig is organiseren we een bespreking om mogelijke oplossingen te vinden voor de complexe, vastgelopen problematiek. Het uitgangspunt is dat jeugdige en ouders aanwezig zijn.

3. Procesregie en opvolging

In het realiseren van de oplossing stelt het RET als dat nodig is procesregie in.

(CHECKLIST) Regionaal Expert Team

Check voor het RET

Randvoorwaarden

- Geeft de jeugdige >16 en zijn systeem toestemming voor RET?
- Er is geen sprake van crisis of vraag naar een ad hoc oplossing!

Betrokkenen

- Is de casus voorgerelegd aan een gedragswetenschapper/ coördinator?
- Is een jeugdconsulent van het lokale team betrokken?

Inzicht in de problematiek

- Is er sprake van meervoudige, complexe problematiek?
- Is er recente diagnostiek (<2 jaar)?*
- Zijn er tegenstrijdigheden in de diagnostiek?
- Is duidelijk welke diagnose voorliggend is?
**Indien nee, denk dan aan een (Verklarende) Analyse.*

Documentatie

- Is alle benodigde documentatie (<2 jaar) toegevoegd?
- Is er inzicht in de gezinspatronen en onderliggende problematiek?
- Is er inzicht in de oorzaak en de samenhang van de problematiek?
- Zijn de vaardigheden van de jeugdige beschreven?
- Is er een perspectiefplan?
- Zijn de ouders/ jeugdige geïnformeerd over de privacy verklaring landelijke monitor?

Mogelijke inzet

- Is inzet van het FACT overwogen bij GGZ problematiek?
- Is er een advies van de behandelaar voor vervolg?
- Is helder wat de jeugdige zelf wil?



Check tijdens het RET

Context

- Is er behoefte aan een steunfiguur voor de jeugdige?
- Is de veiligheid tot de gewenste startdatum aan de orde geweest?
- Is er overbruggingszorg afgesproken?

Advies en afspraken

- Is de overweging voor het advies helder?
- Zijn de acties concreet omschreven en gekoppeld aan de juiste persoon?
- Stemt de jeugdige en zijn systeem in met het advies?
- Is de draaglast/ draagkracht van de ouders besproken?
- Is de casus- en zo nodig procesregie belegd?
- Is er een follow-up datum afgesproken?

Consultatie & advies kan altijd!



Bijlage 4: Folder RET

Soms lukt het niet om de juiste zorg te krijgen voor een jeugdige. Om tot een oplossing te komen is er het:

REGIONAAL EXPERTTEAM (RET)

Wat is het RET?

Het RET is een multidisciplinair overleg waar complexe en/of vastgelopen casuïstiek besproken wordt. Denk hierbij aan jeugdigen met een combinatie van hulpvragen, waarin geen standaard oplossing te vinden is. Samen met de ouder(s), jeugdige, de betrokken professional, denken experts mee om tot een goede oplossing te komen.

Het doel is: 

voor elk kind passende hulp en perspectief.

De kracht van het RET ligt in het creëren van maatwerk.

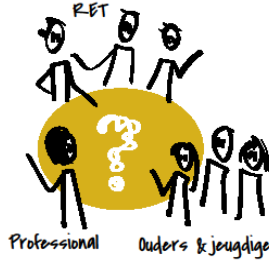

Professional Ouders & jeugdige

Bij het overleg zijn de ouder(s) en de jeugdige altijd aanwezig als dat voor hen mogelijk is.

Wie zitten in het RET?

Het RET bestaat uit deskundigen uit de jeugd-ggz, jeugdhulp, LVB, verslavingszorg en maatschappelijk werk. Daarnaast kunnen we extra deskundigen uitnodigen, bijvoorbeeld een specifieke expert, vertegenwoordiger vanuit passend onderwijs, Wmo of schuldhulpverlening.

Het RET heeft een onafhankelijke voorzitter en een secretaris.



Het RET:

1. consulteert & adviseert
2. voert procesregie & zoekt oplossingen voor complexe, vastgelopen casuïstiek
3. signaleert & adviseert
4. leert van complexe hulpvragen

Hoe verloopt de aanmelding?



Een consultant, zorgaanbieder, jeugdbeschermers of ouder kan op elk moment een jeugdige via mail of telefoon aanmelden. Een jongere kan zich ook zelf aanmelden.



De voorzitter van het RET doet een eerste screening om te kijken of de vraag op de juiste plek is beland.



De verzoeker vult het Gelders aanmeldformulier in.



(Online) overleg met de voorzitter om het formulier door te nemen en de vraag helder te krijgen.



Je krijgt dan direct advies waarmee je verder kunt. Of er wordt een RET overleg belegd. We kijken welke experts met deze specifieke vraag kunnen meedenken.

Is het advies bindend?



De bedoeling van het overleg is om een advies te geven waar ouder(s), jeugdige en betrokken hulpverlener mee verder kunnen. De jeugdhulpaanbieders en gemeenten hebben de afspraak gemaakt dat het advies van het RET ook daadwerkelijk wordt opgevolgd. Na 6 weken en na 6 maanden bellen we de verzoeker en jeugdige op om te vragen of het advies nuttig is geweest en te horen hoe het met de jongere gaat.

Hoe bereik ik het RET?

Klik op de link:

(CONTACTGEGEVENS
EXPERTTEAMS JEUGD)

Of tik dit adres in je webbrowser:

<https://vng.nl/artikelen/contactgegevens-expertteams-jeugd>

Bijlage 5: Deelovereenkomst Ambulant, Verblijf en Veiligheid

De nieuwe deelovereenkomsten zijn te vinden op de website: <https://www.jeugdfv.nl/aanbieders/inkoop>

4.1 Deelovereenkomst Ambulant:

https://www.jeugdfv.nl/fileadmin/jeugd_foodvalley/Deelovereenkomst_Jeugd_FoodValley_Ambulant_20221220.pdf

4.2 Deelovereenkomst Verblijf:

https://www.jeugdfv.nl/fileadmin/jeugd_foodvalley/Deelovereenkomst_Jeugd_FoodValley_Verblijf_20221220.pdf

4.3 Deelovereenkomst Veiligheid:

https://www.jeugdfv.nl/fileadmin/jeugd_foodvalley/Deelovereenkomst_Jeugd_FoodValley_Veiligheid_20230215.pdf

Bijlage 6: Escalatiemodel bij stagnerende samenwerking

Doel van het escalatiemodel

Het is voor uitvoerend professionals, leidinggevendenden van organisaties en gemeenten helder welke escalatiestappen er gezet moeten worden wanneer samenwerking stagneert en daarmee ook de voortgang in de casus.

Wanneer wordt het escalatiemodel gebruikt:

Situatie 1: Professionele dilemma's; verschil van visie op de ontwikkelingen in de casus

Professionals komen in een casus niet verder doordat ze verschillend kijken naar de ontwikkelingen in de casus. Ze hebben bijvoorbeeld een verschil van inzicht in welke vervolgstap gezet moet worden om de veiligheid te herstellen.

Situatie 2: De samenwerking verloopt niet volgens gemaakte samenwerkingsafspraken.

Wanneer er geen samenwerkingsafspraken zijn, geldt dat de samenwerking tussen professionals niet verloopt, zoals verwacht zou mogen worden op basis van de algemeen geldende afspraken.

Voorbeeld hiervan is:

- Door wachtlijst bij Veilig Thuis, Lokaal Team, Gecertificeerde Instelling kan noodzakelijke inzet niet tijdig geleverd worden.

Situatie 3: Het handelen van de uitvoerend professional is nalatend, zorgwekkend

Wanneer het handelen van de professional niet is, zoals verwacht mag worden volgens het kwaliteitskader (SKJ), of algemeen geldende normen en daarmee in het geding zijn.

Voorbeeld hiervan is:

- Professional constateert bij collega-professional van collega organisatie een aantal keer een overmatig emotionele reactie naar het gezin. Bij het navragen en aanspreken op deze reactie is, reageert de professional geagiteerd. De professional is niet gehoord in haar zorgen.

Wie is aan zet?



Wat is opdracht

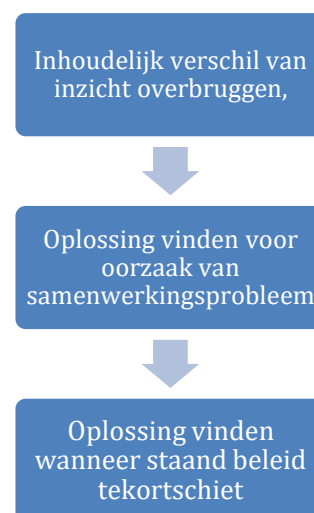

STAP 1

Gedragswetenschappers kunnen alleen worden ingezet bij situatie 1: Professionele dilemma's' verschil van visie op de ontwikkelingen in de casus. Zij worden ingezet om hun inhoudelijke en procesmatige kennis.

Wie zet deze stap?

De professional schakelt zijn gedragswetenschapper in en vraagt zijn collega- professional van collega-organisatie hetzelfde te doen. De collega-professionals erkennen dat zij het inhoudelijke verschil van inzicht

niet met elkaar kunnen overbruggen en dit wel noodzakelijk is. De professional, organiseren een overleg met hun gedragswetenschappers erbij. Wanneer het inhoudelijk verschil van inzicht is overbrugd, is de escalatie geslaagd en kunnen professionals verder.

STAP 2

Leidinggevend worden ingezet

1. Wanneer de inzet van gedragswetenschappers bij situatie 1: Professionele dilemma's verschil van visie op de ontwikkelingen in de casus, niet heeft geleid tot overbrugging van het visieverschil.
2. Bij situatie 2: de samenwerking verloopt niet volgens gemaakte samenwerkingsafspraken
3. Bij situatie 3: het handelen van de professional is nalatend, zorgwekkend.

Leidinggevend worden ingezet om hun beslissingsbevoegdheid om in zorgwekkende casuïstiek en samenwerkingsituaties een doorbraak te creëren – forceren. De stagnatie moet dan zijn opgeheven.

Wie zet deze stap

Uitvoerend professionals en gedragswetenschappers kunnen deze stap zetten.

STAP 3

Wanneer zijn bestuurders aan zet in het escalatiemodel?

Bestuurders van organisaties en wethouders van gemeenten worden bij hoge uitzonderingen uitzonderlijke situaties ingezet wanneer staand beleid te kort schiet, niet blijkt te volstaan. Dit kan ook wanneer 1 en stap 2 onvoldoende resultaat hebben opgeleverd. Bij de uitvoering van deze stap moet ook de ambtelijke laag betrokken worden.

Aanvulling JH regio:

De betrokkenen manager schakelt met de leidinggevende op casusniveau. Hierbij wordt de bestuurder geïnformeerd. Als er structurele signalen zijn over functioneren van een zorgaanbieder dan zoekt de betrokkenen manager contact met contractmanagement van de jeugdhulpregio FoodValley en wethouder om dit signaal te escaleren.

Wie zet deze stap

Managers en directeuren kunnen deze stap zetten.

Tenslotte:

Wat te doen als jeugdbeschermer geen contact vindt met het lokaal team bij zoektocht naar jeugdhulp?

Dit escalatiemodel is niet bedoeld voor deze situaties. Het is essentieel dat de jeugdbeschermer contact legt met de lokaal team medewerker bij het vinden van jeugdhulp.

Wat is de positie van het gezin, de volwassene?

Gezinnen worden geïnformeerd wanneer er overleg is tussen. Het maken van een professionele afweging mag plaats vinden zonder het gezin. Uitgangspunt is; een professional (betrokken hulpverlener) neemt het gezin vooraf mee (of een coördinator), dan wel moet het achteraf goed uit kunnen leggen.

Hoe wordt geleerd van geëscaleerde casuïstiek?

Overleggen die gevoerd worden tijdens het escalatieproces worden bij voorkeur vastgelegd en voorgelegd ter goedkeuring aan de gesprekspartners. Het verslag is dan ondersteunend aan het periodiek evalueren en vervolgens gezamenlijk leren van deze casuïstiek.

Bijlage 7: Expertise om toe te voegen aan een RET bespreking

Het Boven Regionaal met Expertise team Gelderland (BOEG) heeft een lijst met expertise (de zogenaamde pareltjes van Gelderland) die kan worden toegevoegd aan een RET bespreking. Dit loopt via de voorzitter van het RET. Er is expertise beschikbaar rondom de onderstaande thema's.

- Overgang jeugdzorg – volwassenzorg
- FAS (foetaal alcohol syndroom)
- Creatieve denker in ontwerpen van maatwerkoplossingen
- Financiering van jeugdzorg (creatieve oplossingen)
- Begeleiding van een moreel beraad
- Verslavingszorg van het jonge kind (vanaf 12 jaar)
- Verslavingszorg in combinatie met forensische psychiatrie
- Hechtingsproblematiek 12-
- Hechtingsproblematiek 12+
- Emotie regulatie (snijvlak psychiatrie en gedrag)
- Suïcidaliteit (vanuit gedragsproblematiek)
- Forensisch ambulante hulp
- Autisme ADHD
- Autisme
- Hulp aan minderjarige vluchtelingen 18-/18+
- Complexe scheidingen
- Pleegzorg
- Gezinshuiszorg
- Zelfstandig leren wonen
- Onderwijs-zorgcombinaties
- Veiligheid in gezinnen
- Normaliserende oplossingen voor complexe jongeren
- Genitale verminking
- Internaliserende problematiek (eetstoornissen en depressies)
- Eetstoornissen en dwangstoornissen
- Loverboy problematiek en eer gerelateerd geweld
- Dwang
- Inzetten moreel beraad